

# XE27E



www.xcmgeuropa.com



## MODEL XE27E

Masa eksploatacyjna **2780 kg**

Łyżka **STD**

**SILNIK** Kubota/D1105/EU Stage V

Liczba cylindrów **3**

Moc znamionowa **15.4/2400 kW/rpm**

Maks. moment obr. **70.3/1600 N.m/rpm**

Pojemność skokowa **1123 cm<sup>3</sup>**

## WYMIARY (jednostka mm)

A. Długość całkowita	<b>4190</b>
B. Szerokość całkowita	<b>1500</b>
C. Wysokość całkowita	<b>2580</b>
D. Szerokość podwozia	<b>1350</b>
E. Długość gąsienicy	<b>1980</b>
F. Szerokość podwozia	<b>1500</b>
G. Szerokość gąsienicy	<b>300</b>
H. Rozstaw kół	<b>1560</b>
I. Rozstaw gąsienic	<b>1200</b>
J. Prześwit pod przeciwwagą	<b>535</b>
K. Min. prześwit	<b>290</b>
L. Min. promień obrotu	<b>790</b>
M. Wysokość gąsienicy	<b>4567</b>

## GŁÓWNE PARAMETRY ROBOCZE

Prędkość jazdy (H/L)	<b>km/h</b>	<b>2-3.1</b>
Zdolność pokonywania wzniesień	<b>°</b>	<b>≤30</b>
Moc kopania (łyżka)	<b>kN</b>	<b>23</b>
Moc kopania (ramię)	<b>kN</b>	<b>14</b>

## UKŁAD HYDRAULICZNY

Wydatek pompy głównej	<b>L/min</b>	<b>40</b>
Ciśnienie robocze jazdy	<b>MPa</b>	<b>24.3</b>
Ciśnienie robocze obrotów	<b>MPa</b>	<b>11</b>

## RAMIĘ (mm)

Długość wysięgnika	<b>1810</b>
Długość ramienia	<b>1190</b>

## ZAKRES ROBOCZY (jednostka MM)

A. Maks. wysokość kopania	<b>4390 mm</b>
B. Maks. wysokość wyładunku	<b>3120 mm</b>
C. Maks. głębokość kopania	<b>2800 mm</b>
D. Maks. pionowa głębokość kopania	<b>2310 mm</b>
E. Maks. promień kopania	<b>4750 mm</b>
F. Min. promień obrotu	<b>1980 mm</b>
G. Maks. wysokość podnoszenia lemiesza	<b>300 mm</b>
H. Maks. głębokość opuszczenia lemiesza	<b>330 mm</b>

## PŁYNY EKSPLOATACYJNE (litr)

Zbiornik paliwa	<b>33</b>
Układ hydrauliczny	<b>40</b>
olej silnikowy	<b>5.1</b>

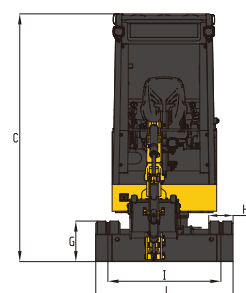
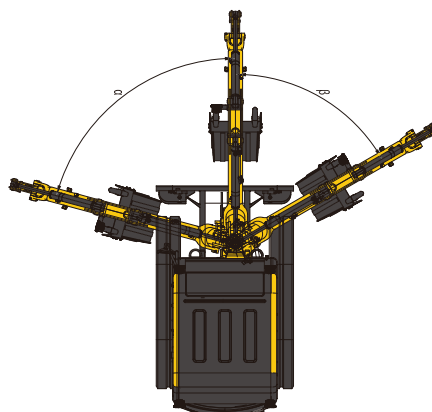
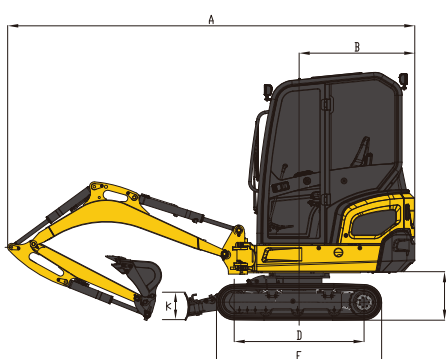
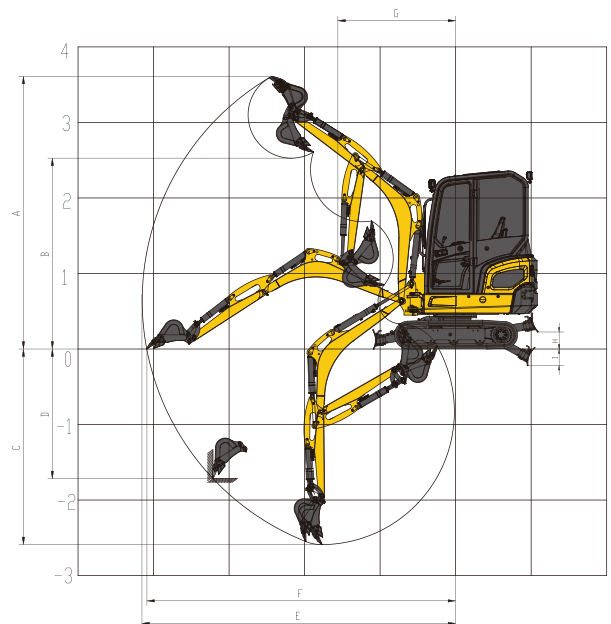

**XCMG-Europa**



**MINIKOPARKA  
GAŚNIENICOWA**

**27E**

[www.xcmgeuropa.com](http://www.xcmgeuropa.com)